

CAMBIO ILUMINACION CUADRO MANDOS / ODOMETRO

En este documento, voy a tratar de explicar con fotografías y argumentos, la forma de cambiar las dichas lucecitas del cuadro, que tenemos fundidas y nos gustaría ver funcionar. En mi caso, un Toyota HDJ 100 VX del 2000, he procedido a desmotar todo el cuadro con el objetivo de sustituir la bombillita de la “D” – directa -. Entiendo que tanto el manual como el automático es similar sino idéntico. Comentar que en HDJ 80 el procedimiento es casi idéntico a excepción de pequeños detalles.

Una de las cosas a tener en cuenta, es que hay varios tipos de bombillas, y tenemos que dar la referencia exacta para no llevarnos sorpresas a la recepción del repuesto: Con estos cuadros, no hay pérdida ni error.

CUADRO CONTROL HDJ 100 AUTOMATICO

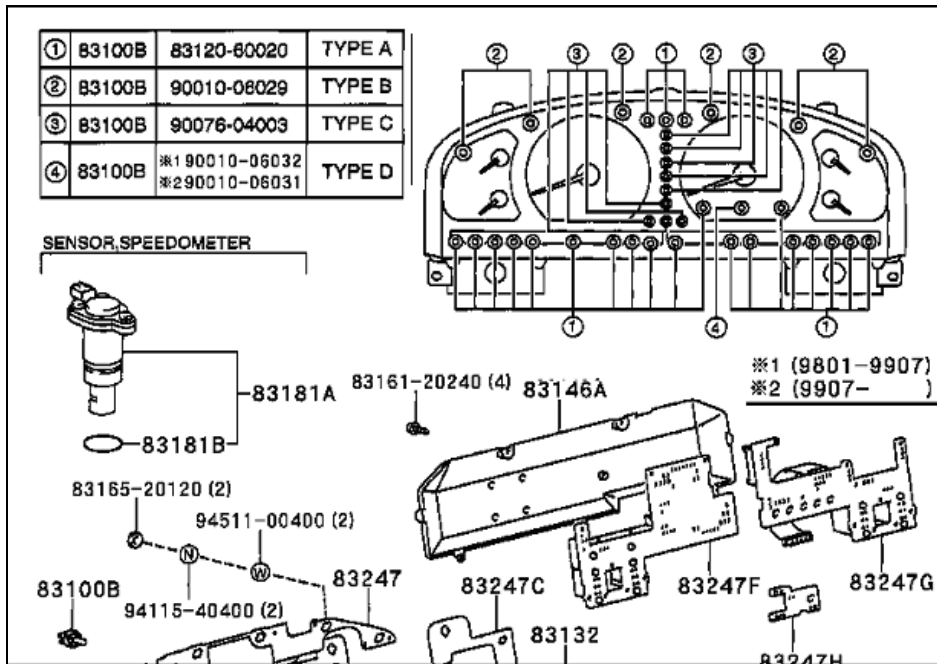

CUADRO CONTROL HDJ 100 MANUAL

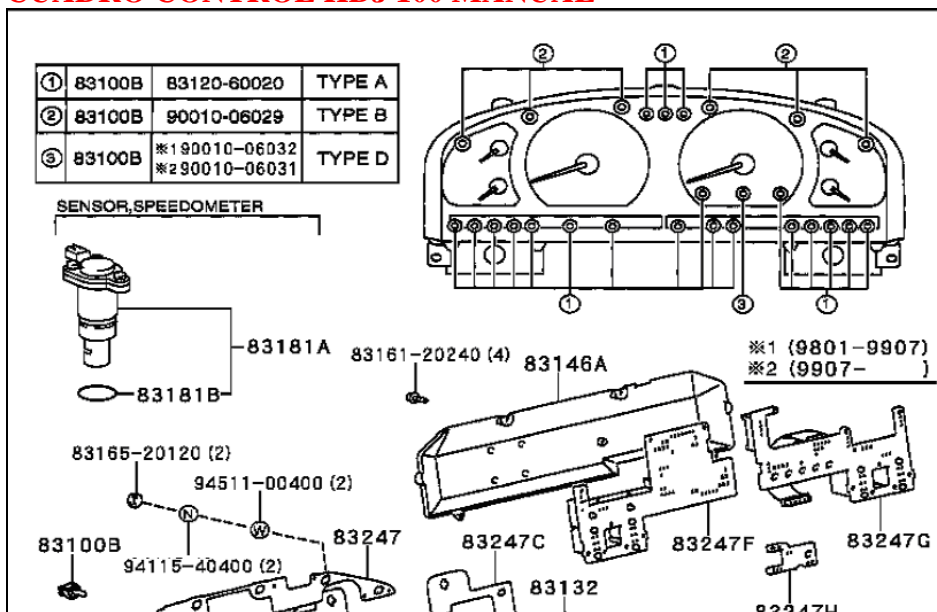

CAMBIO ILUMINACION CUADRO MANDOS / ODOMETRO

Antes de afrontar nada, es importante disponer de buena herramienta para no dañar los tornillos y una varilla imán, ya que muchas veces los tornillos se nos escapan de las manos, si bien lo ideal es tener un buen destornillador con punta imantada



Una buena ambientación y sobre todo, tranquilidad y no tener nada de prisa, estando dispuesto a dejarlo todo a medias para continuar al día siguiente.

PASO 1

El primer paso, consistirá en soltar las dos tapas de la columna de dirección y el marco inferior del cuadro. Este último, se retira tirando, ya que no tiene ningún tornillo, sino dos grapas en su extremo. La única operación en este marco es desconectar al cable del reostato (cable verde de la ilustración). De este modo, quedará a la vista “el tomate”.



CAMBIO ILUMINACION CUADRO MANDOS / ODOMETRO



Los tornillos mas “raros” son los etiquetados con el numero 2. Estos son tornillos sin fin, que hay que soltar hasta notar que no sujetan nada. Una vez extraídos todos los tornillos a excepción de esos dos, el cuadro comienza a moverse y lo extraeremos con mucha maña, separando al máximo el volante.

Cuidadin con no quitar el contacto porque al meterse el volante, aplansta el cuadro que estamos intentando extraer. Es increíble la fuerza que tiene este motor..



Una vez con el cuadro totalmente fuera, nos iremos a un sitio donde no se nos pueda caer y ademas de quitarle el polvillo identificaremos i sustituiremos las bombillitas, realizando la operación inversa para su correcto montaje.

CAMBIO ILUMINACION CUADRO MANDOS / ODOMETRO

TIEMPO: 2 HORA (con mucha calma)

PRECIO: según bombillita, pero las dos que cambie yo me costaron 3 €

HERRAMIENTAS: destornillador imantado de estrella

Saludos a todos

FORO HDJSERIES

<http://hdjseries.mundoforo.com>

DANIFENDER92 HDJ 100 VX TDI